

## Container-Tragwagen Typ „Re-t“ der Serie 65401 - 65410

Moderner Multifunktionswagen des Typs «Re-t» für den Transport von ISO-Containern und Wechselbehältern, aber auch für Rundholz, Maschinen, Baumaterialien und vielem mehr.

Der Umlad von Wechselbehältern/Containern vom LKW auf den Bahnwagen oder umgekehrt erfolgt mit einem Portalkran oder Reach Stacker auf einer unseren modernen Güterumschlagsanlagen.

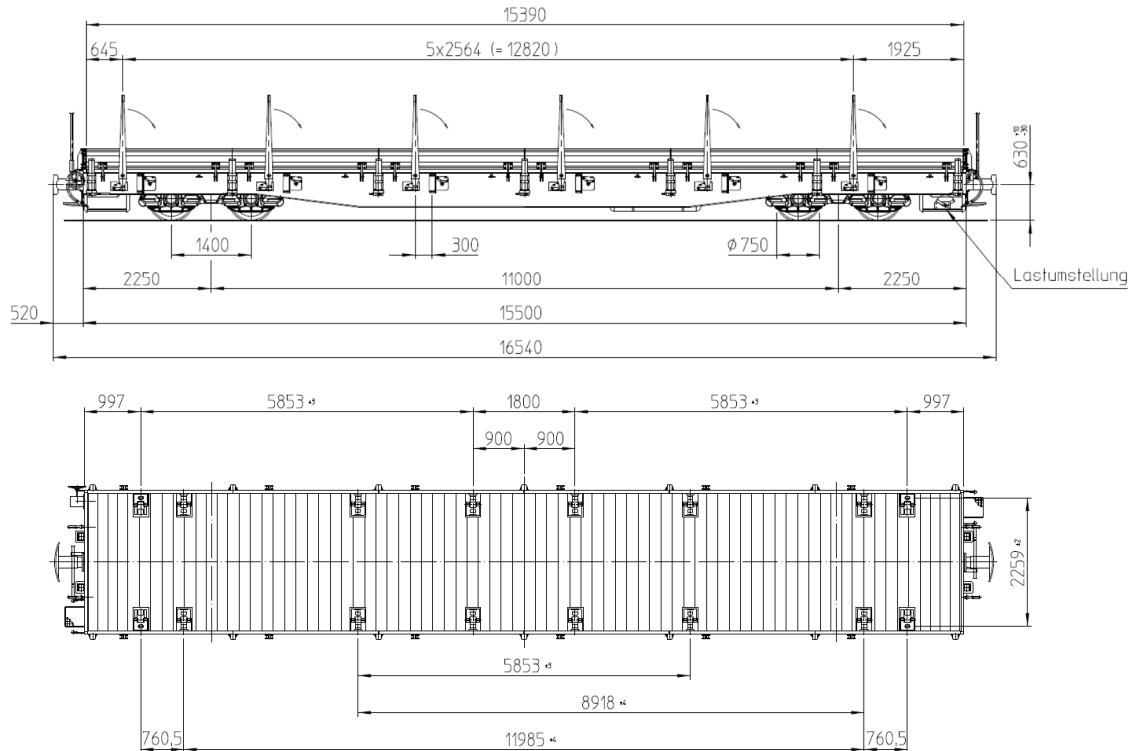

### Spezifikationen Container-Tragwagen Typen «Re-t»

Typenbezeichnung	Re-t
Wagennummern	65401 – 65410
Inbetriebnahme	Jahr 2010
Eigengewicht	18,0 Tonnen
Länge über Puffer	16'540 mm
Anzahl Behälter	1 – 2 WB/Container
Ladegewicht	46 Tonnen
Ladelänge	15'500 mm
Ladebreite (Standard 20'')*	2'500 mm
Höhe ab Schienenoberkante	950 mm

\* Die maximale Ladebreite und –höhe wird durch das streckenabhängige Verladeprofil bestimmt.

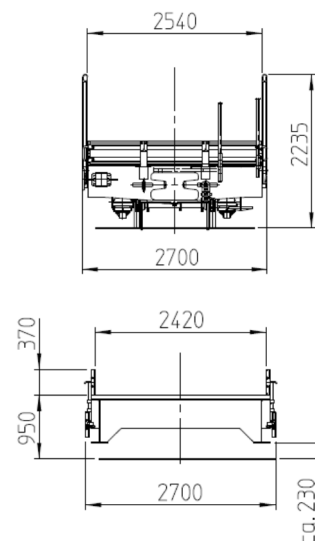

### Ausrüstung

- Lärchenboden 55 mm
- schwenk- und steckbare Seiten- und Stirnbordwände; 370 mm hoch
- Dreh- und Senkungen
- schwenkbare Bindevorrichtung
- schwenkbare Containerzapfen

© Stand Juli 2014 – Änderungen bleiben vorbehalten!