

## Silo Wagen Typ «Za» (8105 siehe Fahrzeugdatenblatt)

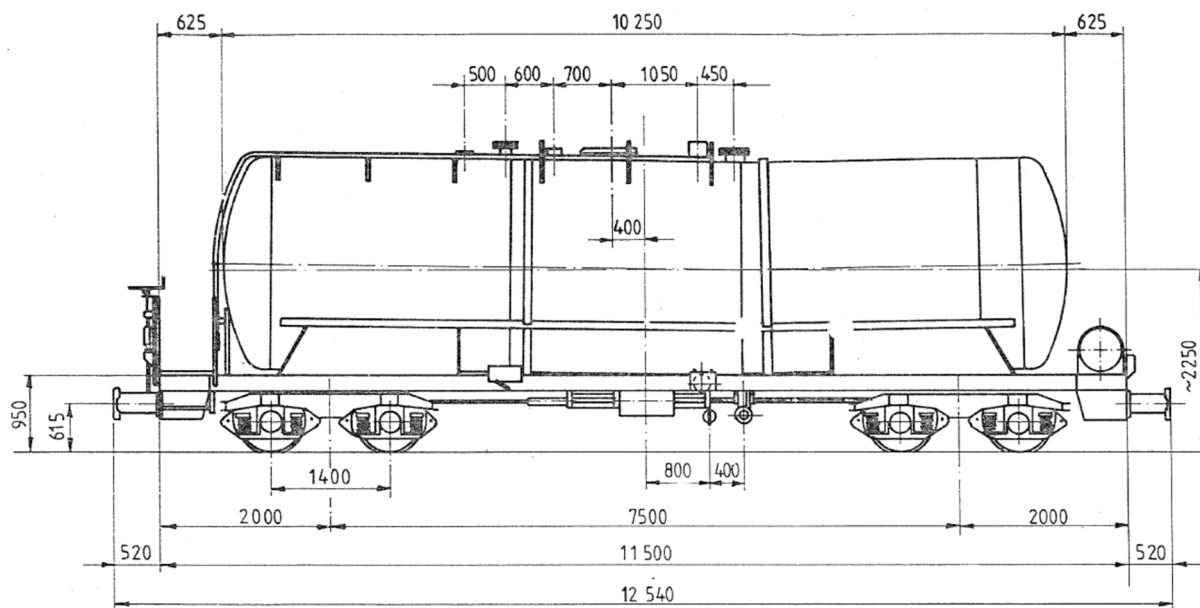

**Transportgüter:** Heizöl, Diesel und Benzin

Technische Daten	Typ «Za»
Wagennummern	8105 – 8150
Eigengewicht	13.38 Tonnen
Länge über Puffer	13'800 mm
Max. Ladegewicht	32 Tonnen
Anzahl Achsen	4 Stk.
Kesselinhalt	52'000 Liter
Werbeanschrift	8141

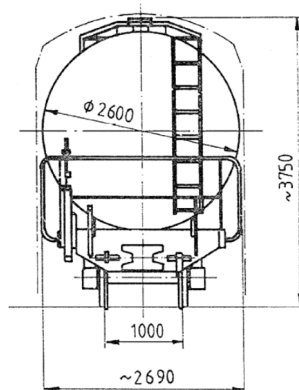

**Ausrüstung:** Gaspendingelung

### Bemerkung

Der Silo Wagen darf maximal zu 95 % gefüllt werden (49'000 Liter)  
Silo Wagen mit Gasrückführung sind mit einem weissen Balken auf der Wagenseite (Mitte) markiert.

