

Offene Wagen Typ «Fac» (8732 siehe Fahrzeugdatenblatt)

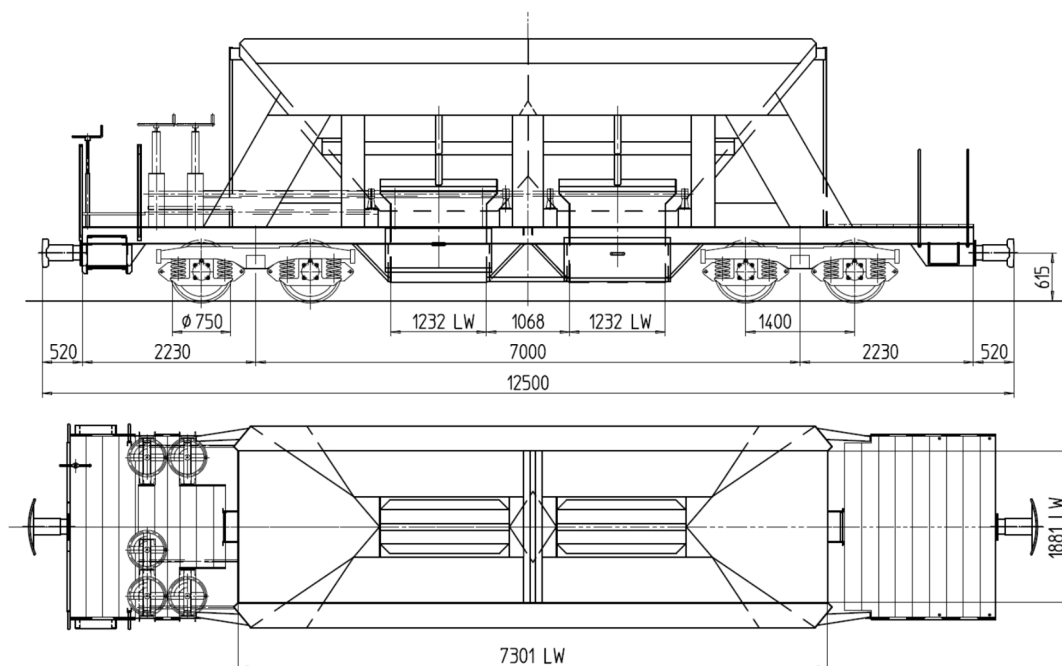

Transportgüter: Schüttgüter (Kies, Sand, Ausbruch-, Koffer- und Abbruchmaterial, etc.)

Technische Daten	Typ «Fac»
Wagennummern	8701-8732
Eigengewicht	15.3 Tonnen
Länge über Puffer	12'500 mm
Max. Ladegewicht	33 Tonnen
Ladevolumen	22 m ³
Wandhöhe ab Schienenoberkante	3'360 mm
Höhe der Entladeöffnung ab Schienenoberkante	250 mm
Breite der Entladeöffnungen	1'232 mm
Abstand zwischen Entladeöffnungen	1'068 mm
Anzahl Achsen	4 Stk.

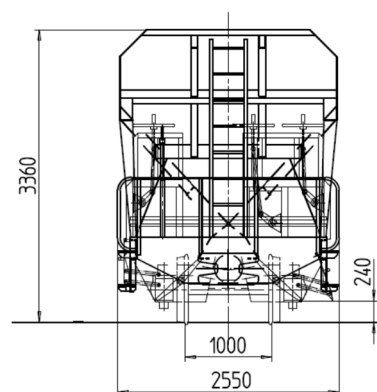

Umschlagtechnik

Einfüllung von oben mit Pneulader oder über Rampe / Entlad durch Schwerkraft in Schüttgasse / Zwei Entladungsöffnungen längsseits, Auslaufmenge dosierbar

